

NIRA6B (ニラロクビー)

フィンランド製 スイング式ポンプ

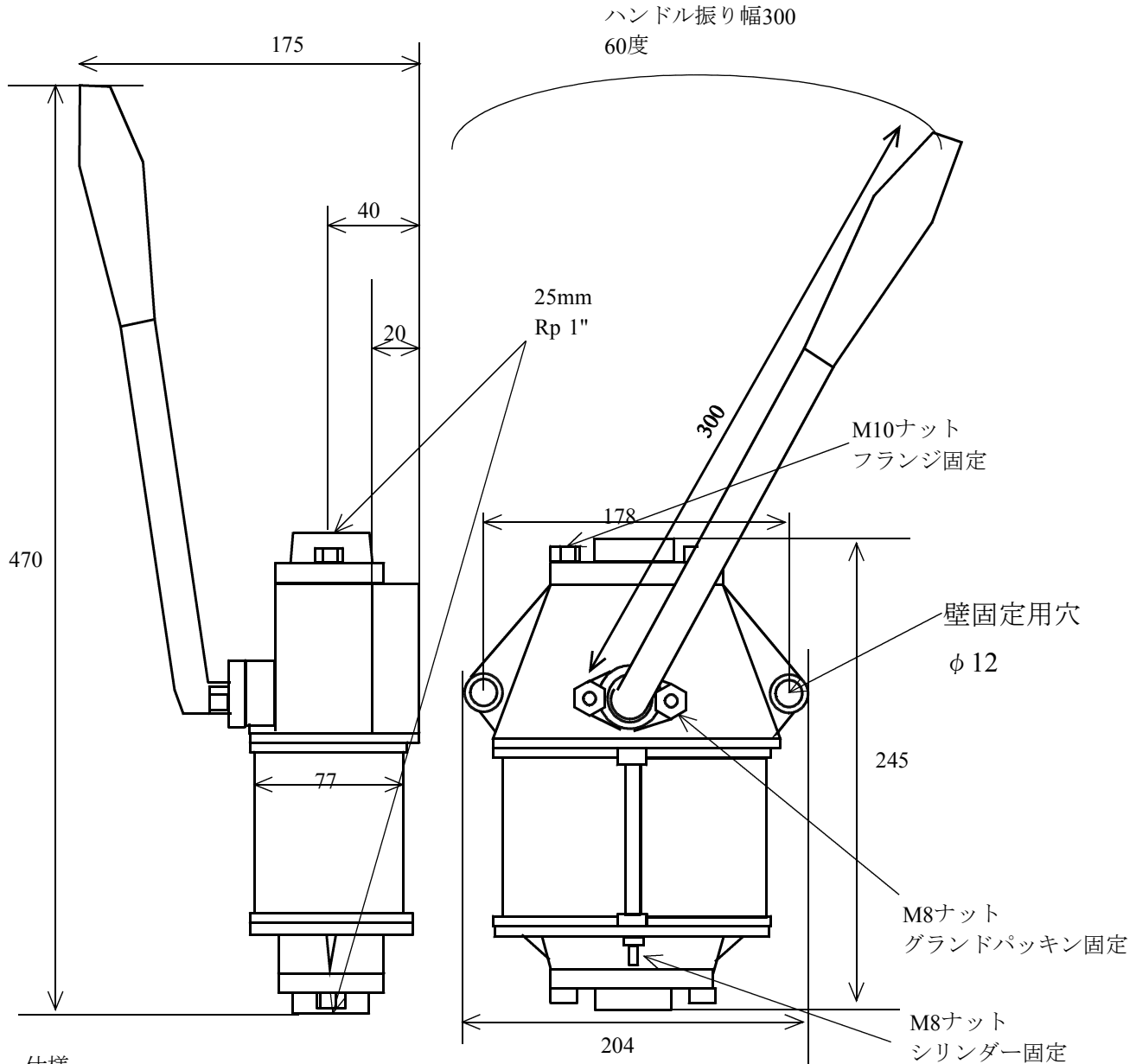

仕様

シリンダー内径76mm、シリンダー2セット、接続配管25ミリ、吸い上げ能力7m（フート弁使用時、未使用時は3mまで）、押し上げ約能力15m、重量3Kg、揚水能力40l/min、用途、きれいな水。燃料輸送用に使う場合はパッキンの素材交換で対応可能です。

凍結対策

凍結の恐れがある時期は、ポンプから水を抜く、外して保管するなどの措置が必要です。

材質

本体部分：シルミン

ハンドルラバーグリップ、ガスケット、プランジャーシール：ニトリルゴム（オプションでバイトン、EPDM）

ハンドル部分：ステンレス